

PRODUCTOS CLAVE

RM 6008

Elevador



24V

48V

400V

Descripción del producto

Este transportador vertical consta de una estructura de columnas y de un carro elevador, sobre el que pueden montarse los transportadores de la técnica de transporte. Como medio de tracción se utilizan dos correas dentadas circunferenciales. El accionamiento previsto se encuentra arriba. Es posible integrar un encoder rotatorio. Este elevador puede instalarse opcionalmente si las velocidades son altas y hay varias posiciones de arranque.

Alcance de suministro

- La cadena portacables está premontada
- El módulo está completamente montado, inclusive los sensores pero no está cableado
- Sin módulo de transporte
- Las rejillas de protección y los elementos de seguridad deben solicitarse por separado



Datos técnicos

Datos técnicos generales	
Capacidad de carga máx.*	250 kg
Velocidad de elevación	De 0,1 hasta 1,0 m/s
Temperatura ambiente	De -5 hasta +40 °C
Altura máx. de elevación	6000 mm
Posición de arranque	Mín. 2
Columna de elevación	200 x 80 mm (perfil de aluminio)
Accionamiento	
Tipo de motor	Motorreductor helicoidal con freno, regulación de frecuencia por cuenta del cliente
Tensión nominal	400 V/50 Hz/3 fases
Potencia eléctrica máx.	2,2 kW
Medio de accionamiento	Correa dentada

*No siempre es posible combinar los valores máximos.

Dimensiones

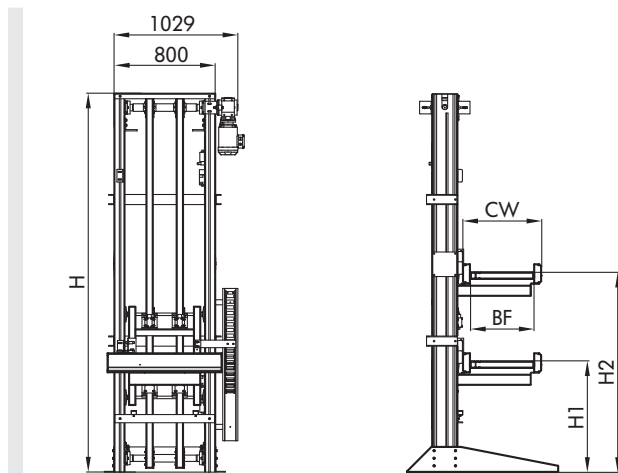

BF	Ancho entre perfiles	420, 620, 840 mm (si se usan módulos de Interroll)
H1	Cota inferior de arranque	Mín. 500 mm
H2	Cota superior de arranque	H1 + Altura de elevación
H	Altura de la construcción	H2 + 800 (máx. 8000 mm)
CW	Ancho de la tecnología montada de transporte	Máx. 1300 mm

Nota: a partir de una altura de construcción de 4000 mm, la parte superior de la estación de elevación tiene que apuntalarse a la construcción.